

Minikotrók 6 tonnáig



**WACKER
NEUSON**
all it takes!



A szűk építési területeken számít csak igazán a méret: a Wacker Neuson mini kotrógépei.

1. Vitathatatlan gazdaságosság.

A gondosan kialakított mini kotrógép választékunk ideális gépet kínál egyedi igényeihez. A Wacker Neuson mini kotrógépei különösen robusztusak, nagy teljesítményűek és könnyen kezelhetők. A számtalan szerelék növeli az alkalmazási lehetőséget és még gazdaságosabbá teszi a gépeket.

2. Megbízhatóság. „Made in Austria”.

A Linz melletti Hörschingben található gyárunkban minden szakterületet egyesítettünk: kutatás és fejlesztés, beszerzés, termékmenedzsment, prototípus gyártás, dizájn, minőségbiztosítás és gyártás. Ennek köszönhetően érezzük el a „Made in Austria” minőséget.

3. Középpontban az Ön sikere.

Együttműködésünk azon nyomban megkezdődik, amint Ön a Wacker Neuson kotrógépe mellett dönt. Számos szolgáltatáshoz és szervizcsomaghoz hozzáférhet, hiszen célunk, hogy a gépek legnagyobb mértékű rendelkezésre állását biztosítsuk Önnek. Ezt ígérjük Önnek!

Wacker Neuson – all it takes!

Az Ön magasszintű igényeinek és a széleskörű alkalmazási területeknek megfelelő termékeket és szolgáltatásokat kínálunk. A Wacker Neuson megbízhatóságot jelent. Ez természetesen a mini kotrógépek széles választékára is érvényes. Az Ön sikere érdekében minden nap a tőlünk telhető legjobbat nyújtjuk! Teljes odaadással végezzük feladatainkat.

További tudnivalók a kotrókról.



Hatékonyság

- **Függőleges ásórendszer (VDS):** nagyobb termelékenység a rézsűkön is
- **Teleszkópos futómű:** a szűk átjárókhoz keskeny, a fokozott stabilitáshoz széles
- **Emelőfülek a fülketetőn** az egyszerű mozgatás és szállítás érdekében
- **Zero Tail:** gyakorlatilag farsöpítés nélkül
- **Kompakt méret** a munkaterületek közti gyors váltás érdekében



Karbantartás

- **Optimális szervizhozzáférés** időt és pénzt takarít meg karbantartás során
- **Hosszú élettartam** a kiváló minőségű komponenseknek és folyamatoknak köszönhetően

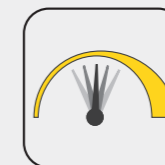

Sokoldalúság













- **Vezérlőkörök (AUX I - V):** akár 5 kiegészítő vezérlőkör gyárilag
- **Magas gépkihasználat** a számos gyári szereléknek köszönhetően
- **Egyedi színek:** a kérésére egyedi színű fényezést is készítünk
- **Innovatív elülső szélvédőrendszer** az optimális szellőzés érdekében, bármilyen időjárás esetén



Biztonság







- **Intuitív kezelés** a botkormány, a kijelző, a Jog Dial és a billentyűzet segítségével
- **Ergonomikus fülke** egyedi beállítási lehetőségekkel
- **Kiváló rálátás** a teljes munkaterületre
- **EquipCare** a flottakezelés optimális átláthatósága érdekében

A brosúrában szereplő mini kotrógépek áttekintése 6 tonnáig.

					
EZ17e	803	ET16	EZ17	ET18	ET20
Szállítási súly: 1 681 kg > 04. oldal	932–992 kg > 08. oldal	1 402–1 602 kg > 12. oldal	1 596–1 822 kg > 16. oldal	1 582–2 060 kg > 20. oldal	1 862–2 182 kg > 20. oldal
					
ET24	EZ26	ET35	EZ36	ET42	EZ50
Szállítási súly: 2 057–2 401 kg > 20. oldal	2 596–3 222 kg > 26. oldal	3 418–4 335 kg > 30. oldal	3 507–4 452 kg > 30. oldal	3 900–4 300 kg > 38. oldal	4 600–5 000 kg > 38. oldal

Kompakt és gumikerekes kotrógépek 6 és 15 tonna között.

(További információ a „Kompakt és gumikerekes kotrógépek” című brosúrában vagy a www.wackerneuson.com oldalon)

		
EZ65	EZ80	EZ90
5 806–6 682 kg	7 588–8 877 kg	8 348–9 625 kg
		
ET145	EW65	EW100
14 917–15 701 kg	6 472–7 720 kg	9 241–10 461 kg

Töltés 400 V (erősáram) mellett vagy adapter használatával a 110–230 V (háztartás) aljzaton - akár építkezésen történő használat közben is

Optimális munkavégzés farsöprés nélkül, szűk helyeken is - mindezt a Wacker Neuson által kifejlesztett és szabadalmaztatott lítium-ion rendszer teszi lehetővé

Ideális zajérzékeny vagy emisszió-korlátozott területeken történő alkalmazásra

Teljesen elektromos, maximális teljesítménnyel.
az EZ17e-es Zero Tail mini kotrógép.

	EZ17e
Szállítási súly (kg)	1 681
Ásási mélység rövid, illetve hosszú kanálmozgató gémmel (mm)	2 330/2 490
Akkumulátorteljesítmény (kWh)	23,4

Kapacitás egy teljes munkanapra
az igénybevételtől függően köztes töltés nélkül vagy hálózatról üzemeltetve

Jelentősen alacsonyabb működési költségek többek között a sok kontrollpont megszüntetésével

Hidraulikus teljesítménye
megfelel a dízel modellének

Legyen szó akkumulátoros vagy hálózati működtetésről, bármilyen energiaforrás (110–415V) használható töltésre és kényelmesen beállítható a kijelzőn

Opcionális: gyorscserélő rendszer, mely elektronikusan vezérelhető a kijelző és a Jog Dial segítségével

Rugalmas energiaellátás:
A töltés a munkavégzés ideje alatt is lehetséges

AUTO-STOP funkció:
A motor hosszabb téltlenséget követően automatikusan kikapcsol.

Precíz vezérlés
a Load Sensing hidraulikarendszer által (LUDV)

Optimális munkahenger védelem
Csökken a sérülés lehetősége

Emelőszemek
az egyszerű áthelyezés és a biztonságos rakodás érdekében

Könnyen levehető tető
alacsony átjárómagasságokhoz belső terekben

7 hüvelykes színes kijelző és Jog Dial rendszer
az egyszerű és intuitív működtetés érdekében

Nincs kipufogógáz, közel 70%-kal alacsonyabb a zajkibocsátás, kibocsátáskorlátozott területeken történő felhasználásra

Zero Tail:
Nincs túlnyúló farrész, közvetlenül falak és más fizikai akadályok mellett is lehetséges a munkavégzés

23,4 kWh-os és karbantartásmentes lítium-ion akkumulátor hosszú élettartammal és kiváló teljesítménnyel

Kevesebb lerakódott szennyeződés a vázszerkezet kialakításának köszönhetően.

Gyorstöltés 4 óra alatt 400V hálózatról, vagy egy éjszaka alatt 230V hálózatról.



Szabad az út a kibocsátásmentes építkezéshez!

Az EZ17e mini kotrógéppel a Wacker Neuson az elektromos építőipari gépek és berendezések átfogó portfólióját egészíti ki. Gyakran dolgozik kibocsátási határértékkel rendelkező területeken? Ezentúl a Wacker Neuson zero emission gépekkel egy teljes építési területet üzemeltethet teljesen zajmentesen és kibocsátásmentesen.

- Kibocsátásmentes és alacsony zajszintű munka az egész építkezésen
- Ideális belvárosi területeken, például gyalogos övezetben
- Az éjszakai munka is lehetséges a jelentős zajcsökkentésnek köszönhetően

Nincs emisszió, nincs farsöprés: Zero Tail.

Az EZ17e mini kotrógép nem csak emissziómentes, hanem hátsó farsöprése sincs. Ez azt jelenti, hogy közvetlenül falak mellett vagy más szűk helyeken használható. A farrész soha nem nyúlik túl a lánctalpakon.

Ez azért lehetséges, mert az összes elem az akkumulátortól az elektromos motorig a hűtőrendszerig a forgó felépítményben került elhelyezésre.



Intuitív kezelés az optimálisan integrált kezelőelemeknek, a 7-colos színes kijelzőnek és a Jog Dial vezérlőnek köszönhetően.



A futómű szélességének egyedi beállítása (990-től 1 300 mm-ig) a bevetés helyén.



Csökkentett karbantartási és szervizköltségek.

- ✓ Az akkumulátor nem igényel karbantartást
- ✓ Nincs tipikus karbantartási munka mint a hagyományos gépeknél, mint pl. motorolaj csere
- ✓ Csökkentett költségek a szervizeléskor (például nincs szükség légszűrőkre vagy motorolajszűrőkre)
- ✓ A gép maximális rendelkezésre állása

A Wacker Neuson saját fejlesztésű akkumulátorrendszere.



- A legújabb lítium-ion akkumulátor 23,4 kWh kapacitással
- Rendkívül hosszú akkumulátor-élettartam
- Beépített akkumulátorfűtés a külső hőmérséklettől független töltésért
- Az elektromos gép teljesítménye megegyezik a dízelmotoros változatával.
- A töltés egy átlagos munkanapra elegendő
- 36 hónapos gyári garancia az EquipCare-hez kapcsolódóan a gépen, beleértve az akkumulátort*

* A részletekért forduljon kereskedőjéhez vagy értékesítési partneréhez

Osztályában kiemelkedő motorteljesítmény: alacsony fogyasztású 3-hengeres motor, és az alapfelszereltség része a bontókalapács üzemeltetéséhez szükséges hidraulika kör

dual power a károsanyagkibocsátás-mentes munkavégzésért: egyszerűen csatlakoztassa az elektrohidraulikus meghajtóegységet, és azonos teljesítménnyel dolgozhat tovább

Lehajtható ROPS-bukókeret és szélesíthető járászerkezet a különösen szűk építési területekre való optimális hozzáféréshez

Legkisebb modellünk, mely kibocsátásmentesen is üzemeltethető: a 803-as mini kotrógép.

	803
Szállítási súly (kg)	932-992
Ásási mélység rövid kanálmozgató gémmel (mm)	1 763
Motorteljesítmény (kW)	9,6

Külső hidraulikaolaj tartály, ezáltal az olaj nem melegszik fel kiegészítő hűtő nélkül – maximális teljesítmény magas környezeti hőmérséklet esetén

Emelő munkahenger
a gém felső oldalán,
sérülésektől védve



Rendkívül robusztus
az öntöttvas alkatrészek miatt

2 körös kiegészítő hidraulika
(opcionális) a sokoldalúbb alkalmazáshoz, például bontókalapácshoz vagy rézsűkanálhoz

Behajtható tolólap szélesítő: nem kell leszerelni, így nem veszik el.

dual power (opcionális) aggregátor csatlakozási lehetősége a kibocsátásmentes munkavégzéshez



Szükség szerinti szélesség és magasság.

A hidraulikus teleszkópos futóművel és a dönthető egyengető tolólap kiegészítéssel a szélesség igény szerint összehangolható: 700 mm-től szűk átjárókhoz, 860 mm-ig magas stabilitáshoz. Közben az elemek az egyengető tolólap kiegészítéshez mindig össze vannak kötve a készülékkel. Ha az ajtón halad át, kiegészítésképpen lehajtható a ROPS-elborulás elleni kengyel.

Bővítse lehetőségeit.

A meglévő dízelmotor mellett a lánctalpas kotrógép az elektro-hidraulikus aggregátoron keresztül kibocsátásmentesen is üzemeltethető – ideális például zárt terekben vagy belvárosi területeken. Az aggregátor a minikotró tolólapjára akasztva egyszerűen a felhasználás helyszínére szállítható.



ROPS-bukókeret felverődés elleni védelemmel (opcionális) a kalapácsos alkalmazások nagyfokú biztonságáért.



Egyszerű szerviz a tágra nyitható motorháztetőnek és a könnyen cserélhető kopó alkatrészeknek köszönhetően.



Osztályában a legnagyobb teljesítményű meghajtás, LUDV hidraulika rendszerrel kombinálva a maximális teljesítményért és a pontos kormányozhatóságért, a mozgatóterheléstől függetlenül

Nagyméretű fülke tetőablakkal és osztott első szélvédővel a kiváló kilátásért

Az alkalmazási terület gyors váltása személygépkocsi utánfutóján való egyszerű szállításnak köszönhetően

Nagy tárgyak mozgatása kis területen:
a kompakt ET16-os mini kotrógép.

	ET16
Szállítási súly (kg)	1 402–1 602
Ásási mélység rövid, illetve hosszú kanálmozgató gémmel (mm)	2 242–2 413
Motor teljesítmény (kW)	13,2

A fülke egyszerű leszerelése

az alacsony áthaladási magasságért és az optimális karbantartási hozzáférésért

Kiváló hőtűrés: 100%-os teljesítmény akár 45°C-os környezeti hőmérséklet esetén is

Optimálisan védett emelőkar henger a gép felső oldalán

Szériafelszereltség részét képező kiegészítő hidraulika a különböző szerelések egyszerű használatához



Könnyű szervizhozzáférés a nagyméretű hátsó motorháztetőnek és a fülkében a leszerelhető padlólemeznek köszönhetően

Munkaszerszámok egyszerű cseréje a fülkéből – előkészítés a hidraulikus gyorscsereelő számára (opcionális)

Opcionális teleszkópos futómű (990–1 300 mm) dönthető egyengető tolólap kiegészítéssel a nagyobb rugalmasság érdekében a szűk építési területek, bejáratok esetén és a munkavégzés során a stabilitás érdekében

Az osztálya legerősebb meghajtása

Tökéletesen motorizált.

Az ET16-os alapfelszereltségként két menetsebesség-fokozattal rendelkezik. Ennek köszönhetően az építési területen akár 4 km/óra gyorsasággal is helyzetet válthat, és értékes időt takaríthat meg.

Finom irányítás a terhelés-érzékelős hidraulikának köszönhetően.

A Load Sensing (terhelés-érzékelős) hidraulikarendszer LUDV-val (terheléstől független átfolyás elosztással) lehetővé teszi a kotrógép finom, fáradásmentes irányítását. A gép automatikusan a terheléshez igazodik, melynek következtében a botkormány mozgatása a kezelő számára mindig ugyanolyan marad – a precíz munkavégzéshez és az optimális eredményhez.

Kettéosztott első szélvédő az optimális szellőzés érdekében bármilyen időjárás esetén.

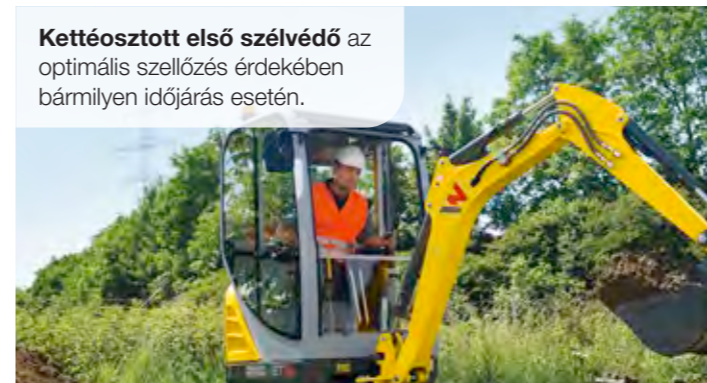

Gyors, egyszerű és pontos irányítás minden terhelés esetén az LUDV-nak köszönhetően.



Az ET16-os az osztályában az egyik legnagyobb fülkével rendelkezik extra nagy lábtérrel, széles ajtónyílással, fűtéssel, az ülés és a kartámaszok egyedi beállításával, valamint nagyon jó kilátással.



Egyszerű szállítás a 3,5 tonna alatti SZGK-utánfutóval: A kompakt méreteknél és az alacsony tömegnek köszönhetően a teletankolt gép mellett további szerelések is szállíthatók.



A tetőn a két emelőszem gyors és biztonságos áthelyezést tesz lehetővé.



Az erős dízelmotor és az optimálisan összehangolt hidraulika (LUDV) kitűnő ásóerőt és finom irányítást tesz lehetővé

Akár 4 kiegészítő vezérlőkör a maximális rugalmasság és időmegtakarítás érdekében

Tetőn elhelyezett emelőszemek az egyszerű áthelyezéshez

Kompakt, erős, fordulékony:
az EZ17-es Zero Tail mini kotrógép.

	EZ17
Szállítási súly (kg)	1 596–1 822
Ásási mélység rövid, illetve hosszú kanálmozgató gémmel (mm)	2 330–2 490
Motorteljesítmény (kW)	13,4

Kiváló hőtűrés:
magas környezeti
hőmérséklet
esetén sincs
teljesítményvesztés

**Optimálisan védett
munkahenger**
a gép felső oldalán

**Tehertartó funkció
és opcionális
túlterhelésgátló
szelepek** tömlőtörés
elleni védelemmel

Könnyen leszerelhető
védőtető: alacsony
átjáróhoz vagy jobb
hozzáféréshez szerviz
esetén

100% Zero Tail:
nincs túlnyúló farrész,
közvetlenül a falaknál
történő munkához
és szűk helyekhez
kiváló



**Akár 4 kiegészítő
hidraulika kör,** például
bontókalapács vagy
dönthető részsúkanál
kezeléséhez -
opcionálisan hidraulikus
gyorscsereelőhöz vagy
Powertilt-hez.

Legjobb stabilitás más
Zero Tail gépekkel összehasonlítva
az ideális tömegközéppontnak
köszönhetően

Erős acélszerkezet, cserélhető
acélperselyek a hosszú
élettartam és holtjátékmentes
működés érdekében

**Optimális mozgékonyág szűk
téren** a 990-1300 mm között állítható
futóműnek és a behajtható tololap
toldatnak köszönhetően

Maximális teljesítmény, tökéletesen adagolva.

Osztályának legerősebb meghajtása
és az LUDV hidraulikarendszer
(terhelésfüggő olajáram elosztás)
egyedülálló kombinációja egyszerűbbé
és hatékonyabbá teszik a
munkavégzést - nagy terhelés esetén is.



Egyszerűbb szerviz, újrágondolva.

Az egyetlen csavarkulcs segítségével leszerelhető
burkolatok egyszerűvé, gyorsá és költséghatékonyá
teszik a karbantartási munkákat.

A karbantartásnál további előnyt jelent a különlegesen nagy
motorháztető. A hűtő tisztítása is problémamentes, hiszen
teljesen alumíniumból készült és ennek köszönhetően
rendkívül robusztus.



Gyors és biztonságos áthelyezés:

A tetőn elhelyezett praktikus emelőszemek a
canopy alapfelszereltségének részét képezik.



Canopy tetőablakkal

tökéletes rálátás a munkaterületre.





Az ET18-as osztálya legjobb
összteljesítményével büvöl el

Az ET20 teljesítménye egy
2 tonnás, mérete egy 1,5
tonnás kotróéna felel meg.
Emellett a járószerkezet és a
gémszerkezet speciálisan
ehhez a mérethez és típushoz
fejlesztették ki.

Az ET24 kompakt, mint a
kistestvérei, de teljesítménye
egyértelműen a 2,5 tonnás
géposztályt képviseli.

Három erőteljes modell: az ET18-as, ET20-as és ET24-es lánctalpas kotrógép.

	ET18	ET20	ET24
Szállítási súly (kg)	1 582–2 060	1 862–2 182	2 075–2 401
Ásási mélység rövid, illetve hosszú kanálmozgató gémmel (mm)	2 200–2 400	2 490–2 690	2 500–2 700
Motorteljesítmény (kW)	13,4	13,4	13,4



2 emelőfűl a gép könnyű áthelyezéséhez

Nagy hőtűrő képesség

lehetővé teszi a teljes terheléssel történő munkavégzést akár 45 °C-ig

Zuhanásgátló nyomástartó szelepek

a nagyobb mértékű biztonsághoz emelés során (opcionális)

A szerelések egyszerű cseréje a fülkéből

– előkészítés a hidraulikus gyorscsereelő számára (opcionális)

Akár 4 kiegészítő vezérlőkör

gyárilag kiépítve



Szériafelszereltség részét képező kiegészítő hidraulika a különböző munkaszámok egyszerű működtetéséhez

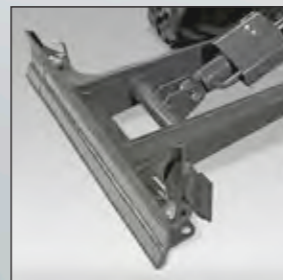

Szűk átjárókon is átmegy, ugyanakkor stabil: 990 - 1 300 mm széles teleszkópos járószerkezet és behajtható tolólap toldat (ET18 és ET20)

Tetőablak az optimális kilátásért felfelé

A fülke vagy canopy egyszerű leszerelése, pl. alacsony átjáró-magassághoz

Fáradtságmentes munka az ülés, a vezérlőkar pozíció és a kartámasz egyedi beállításának köszönhetően

Kétoldali ajtók (opcionális) a könnyű be- és kiszálláshoz szűk építési területek esetén vagy közvetlenül a falnál

Hidraulikusan elővezérelt vezetőpedálok

a kényelmes és pontos vezérlésért mechanikus elhasználódás nélkül – a kéz szabad marad egyéb feladatokhoz

Nagy teljesítményű dízelmotor

– optimális hatékonyság és teljesítmény, akár 30%-kal nagyobb erő

Robusztus alumínium hűtő, mely tartós és egyszerűen tisztítható

A különleges kialakítású, megemelt öntvény farrész nehezebben sérül



VDS rendszer – fokozatmentes dönthető felépítmény (opcionálisan kapható)

Egyszerű és gyors szállítás személyautó utánfutó segítségével



VDS rendszer: hatékony a lejtőn.

Az innovatív függőleges ásórendszerünk az akár 27%-os emelkedőket is kiegyenlíti. Megtérülése:

- Akár 25%-os idő- és anyagmegtakarítás a kitermelésnél és a visszatöltésnél
- Biztonságos munkavégzés akár 20%-kal nagyobb stabilitással 15°-os dőlésnél
- Mindig jó látómező, mivel 360°-ban mindig azonos a billentési erő
- Fáradtságmentes munka a megszokott ülési pozícióval

Átgondolt megoldások a gyors karbantartáshoz.

- ✓ Dönthető ülés konzol
- ✓ Szélesen nyíló motorháztető
- ✓ Oldalt leszerelhető fedelek
- ✓ Optimálisan elhelyezett zsírpontok
- ✓ Magas idő- és költségtakarékosság

Innovatív első szélvédőrendszer.

Az osztott első szélvédő lehetővé teszi a fülke optimális szellőzését minden időjárás esetén. Ezenkívül megkönnyíti a vezetővel való kommunikációt. Az ablaküveg kiszerezése és gépen kívül tárolása már a múlté.



Zárt első szélvédő – a két ablaküveg víz- és szélvédetten zár.



A felső szélvédő a fülketető alá tolnak. Az alsó lap fröccsenés elleni védelemként szolgál.



Az alsó ablaküveg a felső fölé csúsztható: ideális a munkatársakkal való kommunikációra.



Igény esetén mindkét ablaküveg a fülke teteje alá tolnak és ott tárolható.

Az ergonomikus, kényelmes fülke tökéletes kilátást, nagy láb- és fejteret, könnyű beszállási lehetőséget biztosít.



A sokoldalúságnak köszönhető egyediség.

Állítsa össze gépét az Ön igényei szerint, válasszon például az alábbi opciók közül:

- akár 4 kiegészítő vezérlőkört
- hosszított tolólapot
- automatikus fordulatszám szabályozót
- kétajtós fülkét
- túlterhelés elleni figyelmeztető berendezést
- kiegészítő hidraulika arányos vezérlése átfolyási mennyiség szabályozással (potméter)

A hidraulikus menetelő pedálok kényelmes és pontos vezérlést tesznek lehetővé mechanikus elhasználódás nélkül. A kéz egyéb feladatok számára szabad marad.





Könnyen és költséghatékonyan szállítható személyautó utánfutó segítségével

Komfortkabin széles ajtóval és ergonomikusan igazítható kezelő- és kijelzőelemekkel a gépkezelő lehető legnagyobb támogatása érdekében

Gyors, költségtakarékos karbantartási hozzáférés a nagy oldalsó motorháztetőnek és levehető burkolatoknak köszönhetően

Kényelmes munkavégzés: az EZ26 Zero Tail forgókotró.

Szállítási súly (kg)	EZ26 2 469-3 161
Ásási mélység rövid, illetve hosszú kanálmozgató gémmel (mm)	2 544-2 744
Motor teljesítmény (kW)	15,2



Finom kezelés és pontos munka a hidraulikusan elővezérelt pedálokkal

Robusztus, bevált konstrukció hosszú élettartammal és magas újraértékesítési értékkel

Akár 4 kiegészítő vezérlőkörrel opcionális

A fülke egyszerű leszerelése az alacsony áthaladási magasságért és az optimális karbantartási hozzáférésért

100% Zero Tail: nincs túlnyúló farrész

Robusztus alumínium hűtő, mely tartós, és egyszerűen tisztítható

Optimális kiegészítő ellensúly a nagyobb stabilitásért és ásóerőért

Kompakt méretek: optimális szűk körülmények és személygépkocsi utánfutóval való szállítás esetén

A döntött futóműszekrény megakadályozza a szennyeződés felgyülemelését, és könnyen tisztítható

Magas hőállóság
45 °C-ig Magas hőtűrő képesség a hosszú élettartam és a 100%-os teljesítmény érdekében, magas környezeti hőmérséklet mellett is



Az innovatív kettéosztott első szélvédő szerkezet különböző nyitási pozíciókat tesz lehetővé – a lehető legnagyobb mértékű kényelem és biztonság érdekében minden munkahelyzetben.



Átgondolt megoldások a gyors és költségtakarékos karbantartáshoz.

- ✓ Ideálisan elérhető: hidraulika- és motorolajszűrő, légszűrő, vízleválasztó és üzemyagtartály betöltő csomak
- ✓ Könnyen leszerelhető: canopy vagy fülke
- ✓ Könnyen cserélhető: perselyek a nagy igénybevételnek kitett pontokon
- ✓ Kiváló karbantartási hozzáférés: osztályának legnagyobb motorháztője

Profi szállítás:

- Kevesebb mint 2,7 tonna szállítási súly
- Személygépkocsi utánfutóján szállítható
- Nagyobb hatótávolság és további alkalmazási területek
- Nagymértékű költség-megtakarítás



Ergonomikus munkavégzés bármely testmagasság esetén az egyedileg beállítható ülés-, vezérlőkar- és kartámasz-pozícióknak köszönhetően, nagy fej- és lábtér, valamint kiváló kilátás.



Nincs feleslegesen kitermelt anyag a VDS rendszerrel végzett függőleges ásással.

- Szükséges talajkiemelés
- Kiemelés VDS rendszer nélkül

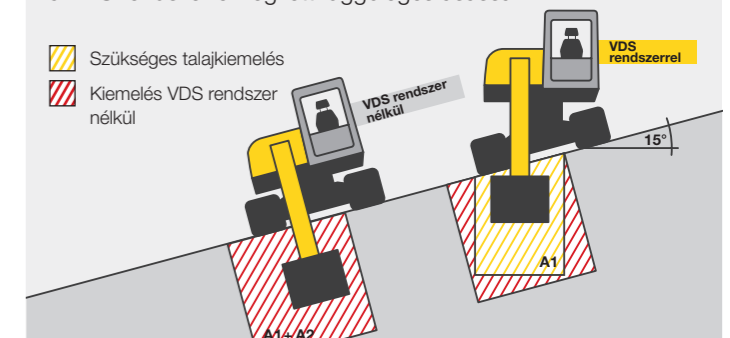

Szükséges kiemelés:
(A1 + A2) x hosszúság
(0,75 + 0,25) x 100 = 100 m³

Szükséges kiemelés:
A1 x hosszúság
0,75 x 100 = 75 m³

Átgondolt meghajtás a gyors, pontos vezérlésért és a rövidebb munkaciklusokért

Nagyfokú testreszabhatóság a számos gyári opciónak köszönhetően, például a hidraulikus hüvelykujj, akár 4 kiegészítő vezérlőkör stb.

Beszállás és kezdődhet a munkavégzés: a kotrógép funkcióinak intuitív kezelése a botkormány, a kijelző, a Jog Dial és a billentyűzet segítségével

Termelékenységre tervezve: az ET35-ös és EZ36-os lánctalpas forgókotrók.

	ET35	EZ36
Szállítási súly (kg)	3 260-4 171	3 344-4 260
Ásási mélység rövid, illetve hosszú kanálmozgató gémmel (mm)	3 245-3 497	3 247-3 497
Motorteljesítmény – POWER üzemmód (kW)	18,2	18,2

Leszerelhető canopy / fülke
az alacsony átjárókhoz és az egyszerű szállításhoz

Hidraulikus menetelő pedálok
a pontos haladásért kéz használata nélkül

Kettéosztott első szélvédő a különböző szellőzési lehetőségek és a hatékonyabb kommunikáció érdekében

Kompakt felépítés: optimális szűk helyen és szállításnál

Magas élettartam a bevált, robusztus konstrukciónak köszönhetően

Minden szem előtt van a kitűnő kilátásnak köszönhetően

Jó hőtűrés: 100% teljesítmény akár 45 °C-os környezeti hőmérséklet esetén is

Nagy teljesítményű klímaberendezés

A billenthető fülke megkönnyíti a fontos területekhez való hozzáférést

Megerősített forgáspontok és cserélhető perselyek a holtjátékmentes gémszerkezet érdekében, hosszú távon is

A szélesen nyíló motorháztető és a leszerelhető fedelek csökkentik a karbantartási időt és a költségeket

„Hidraulikus hüvelykujj” kiegészítő markoló funkciót kínál (opcionális)

Megnövelt stabilitás a kívül vezetett futógörgőknek és az opcionális ellensúlynak köszönhetően

Gyors és biztonságos rögzítés a 8 nagy rögzítőszemnek köszönhetően

Megfontolt: A ferde futóműszerényben kevesebb szennyeződés gyűlik össze és könnyebben tisztítható

A billenthető tolólapot úszóállással (opcionális) ritkábban kell igazítani és a gépet kevesebb alkalommal kell áthelyezni

Tetszés szerint gumi- vagy acél lánctalppal minden talajhoz





Maximális hatékonyság.

A 3,5 tonnás osztály kotrógépei a termelékenységet növelő számos átgondolt részletes megoldással nyugózik le – az intuitív kezeléstől egészen a gyors karbantartásig. A teljesítmény is meggyőző, hiszen az optimalizált motor-szivattyú rendszer akár 15%-kal gyorsabb munkaciklust kínál. Az EZ36-os Zero Tail kotrógép ideális választás gyakori szűk helyfeltétel esetén a kert- és tájépítésnél, a városi területen vagy útépítésnél. A hagyományos ET35-ös mini kotrógép kis területen különösen magas stabilitást biztosít, így ideális nehéz terhek esetén.

Kényelmes munkavégzés: nagy méretű komfort fülke

oldalsó tolóablakkal és egyedileg beállítható ülésel, kartámasszal és vezérlőkarral az ergonomikus, fáradtságmentes munkavégzéshez.

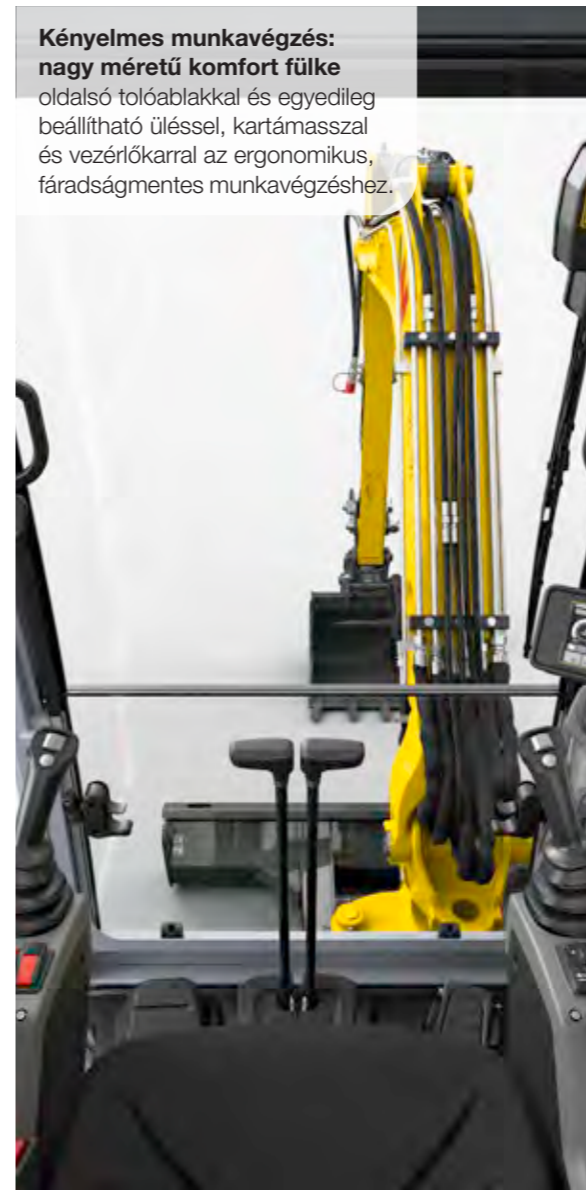

Két alacsony fogyasztású motorváltózat Stage IIIa

Tier IVi/ Tier IV final – egyik sem igényel kipufogógáz utókezelést.

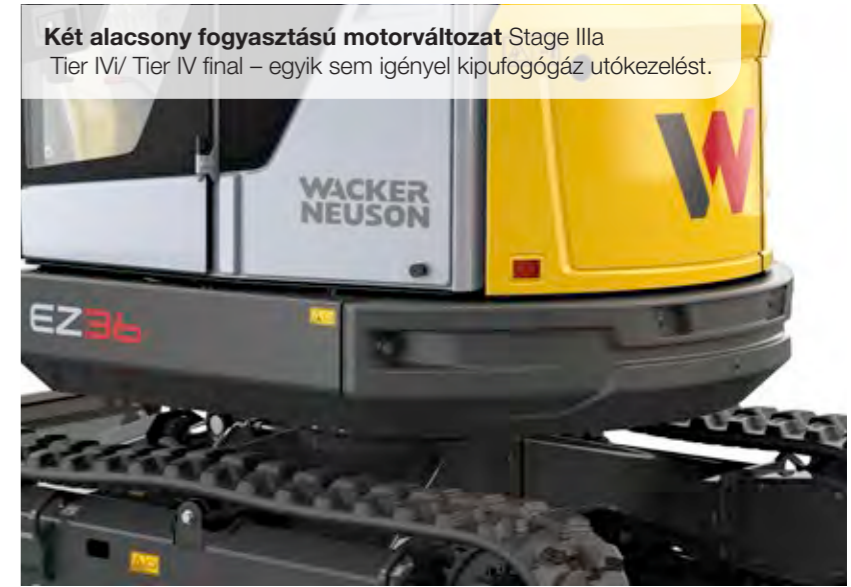

Kiegészítő markoló funkció: a „hidraulikus hüvelykujj” (hidraulikus leszorító a kanálnál) segítségével nagyon egyszerűen elrakodható az ömlesztett anyag.



Fokozatmentesen forgatható tolólap

úszóállással a nagyobb rugalmasságért és hatékonyságért.

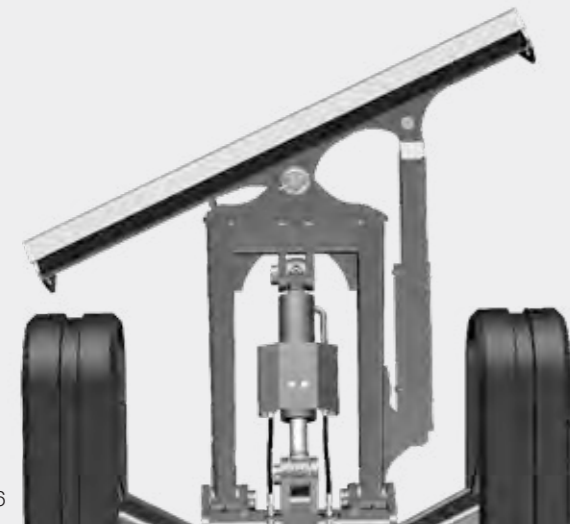

Amikor minden centi számít: EZ36.

Biztonságos fordulás még a legszűkebb helyen vagy közvetlenül a fal mellett is – az EZ36-os Zero Tail kotrógéppel túlnyúló farrész nélkül problémamentesen.

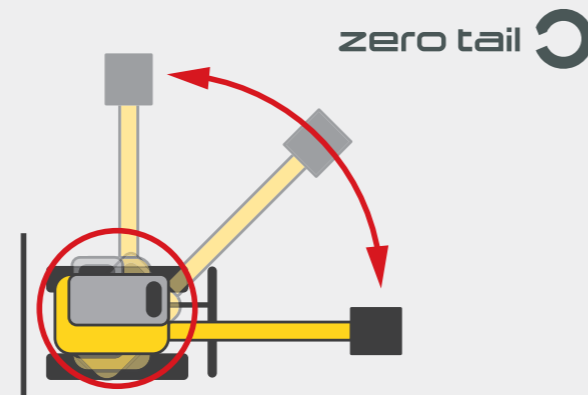

Számos egyedi opció – mind gyárilag elérhető:

- ✓ Hidraulikus hüvelykujj
- ✓ Akár 4 kiegészítő vezérlőkör
- ✓ Forgatható egyengető tolólap
- ✓ Telematika
- ✓ Kiegészítő ellensúly
- ✓ Gumi- vagy acél lánctalp
- ✓ Klímaberendezés

Fokozatmentes dönthető felépítmény - VDS rendszer.

Az egyedülálló függőleges ásórendszer (opcionálisan kapható) az akár 27%-os emelkedőt is kiegyenlíti és a lejtőn függőleges ásást tesz lehetővé. Ez nemcsak a járművezető számára ergonomikus, hanem időt és kiemelést is megtakarít.

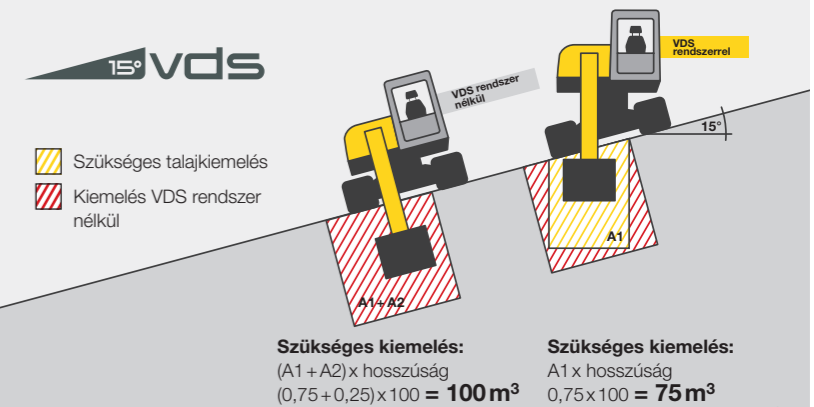

Kiemelkedő teljesítmény magas stabilitás mellett, nagy emelő- és ásóerő, gyors munkaciklusok

Kényelmes és fáradtságmentes munkavégzés a Load Sensing/ Flow Sharing rendszernek köszönhetően

Hatékony munkavégzés a 3 pontos kinematika és a 200°-os kanál forgásszög révén

Az ásás most még egyszerűbb: az új ET42 és EZ50 forgókotrók

	ET42	EZ50
Szállítási súly (kg)	3 900-4 300	4 600-5 000
Ásási mélység rövid, illetve hosszú kanálmozgató gémmel (mm)	3 344-3 544	3 467-3 667
Motor teljesítmény (kW/LE)	36/46,6	36/46,6



Munkahenger védő lemez rugalmas műanyagból - nem deformálódik és véd a sérülésektől

A Load Sensing / Flow Sharing rendszer pontos vezérlést tesz lehetővé, függetlenül a terhelés mértékétől

Az innovatív szélvédő rendszer lehetővé teszi a fülke optimális szellőzését és a kollégákkal való egyszerű kommunikációt

Nyomásmentesítő kapcsoló a fülkében: gyorsabb szerelékcseré

Kényelmes és ergonomikus - klimatizált komfortfülke

Intuitív kezelés a botkormány, a kijelző, a Jog Dial és a billentyűzet segítségével

Akár négy kiegészítő vezérlőkörrel (opcionális)

A felfelé futó kipufogórendszer csökkenti az emberek és tárgyak kipufogógázok általi esetleges expozícióját

Tökéletes megvilágítás a hosszú élettartamú LED fényszóróknak köszönhetően (a munkalámpák opcionális kiegészítők)

Az innovatív Thermal Management rendszer növeli a dízelmotor élettartamát és a fülke fűtésének hatékonyságát



Aktív működés jelző (AWS - Active Working Signal) jelzi a körülötte tartózkodóknak, hogy a gép üzemel

Bluetooth-kihangosító (opcionális) és USB töltési funkció a nagyobb kényelem és biztonság érdekében

Stage 5 tanúsított motorok a minimális károsanyag-kibocsátásért

Az ablaktörlő lapátok nem zavarják a gépkezelőt a kilátásban működés közben sem.

Zero Tail: Nincs túlnyúló farrész, ez megkönnyíti a munkát fal mellett vagy szűk helyeken (EZ50)

A külső futású görgők nagyobb stabilitást biztosítanak

Oldalirányban fordítható tolólap úszó funkcióval a hatékonyabb munkavégzés érdekében

A járószerkezeten és a tolólapon kialakított 10 rögzítési pont könnyű és gyors rögzítést és biztonságos szállítást tesznek lehetővé.



Active Working Signal a még nagyobb biztonságért.

A motorháztetőre szerelt aktív üzem jelzőnek (AWS) köszönhetően a munkaterületen tartózkodók már messziről látják, hogy a kotrógép működik-e. Amint a gépkezelő a biztonsági kapcsolót (kartámaszt) lehajtja, az AWS piros fénnel világít.

3 pontos kinematika a nagyobb teljesítményért.

A 3. kiegészítő csap biztosítja a kanál nagyobb forgásszögét. Ez nemcsak a nyomatókat növeli, hanem az elérési tartományt is. Így a kotrórt ritkábban kell mozgatni. Ez számokban:

- Akár 20%-kal nagyobb felszakító erő
- 5%-kal mélyebb alányúlás
- 10%-kal nagyobb kiürítési magasság



Függőleges alányúlási mélység + 5%

Intelligens kipufogórendszer.

A forró kipufogógázokat felfelé kell irányítani, így elkerülhető az emberek vagy környező tárgyak károsítása. Ez különösen előnyös a kert- és tájépítészetben. Jelentősen csökkenthető a talajmenti por felkavarása is.



Load Sensing Flow Sharing rendszer - tökéletes eredmény.

A Load Sensing Flow Sharing rendszer precíz vezérlést garantál, függetlenül a mozgatni kívánt teheről. A gép igazodik a terheléshez, a gépkezelő a joystick mozgatásakor nem érez különbséget.

Sokoldalú munkagép.

Akár 4 kiegészítő vezérlőkörrel és számos új és bevált lehetőséggel az ET42 és az EZ50 ideálisan testreszabható az egyedi igényekhez. A szerelések gyorsan és kényelmesen cserélhetők - többek között a fülkében lévő nyomáscsökkentő kapcsolóval és gyorscsatlakozással (opcionális).



A rugalmas műanyagból készült munkahenger védő lemez nem deformálódik és megakadályozza a krómszár sérülését. Kanál- és kanálszár munkahengerekhez rendelhető.



Még több fülkekényelem.

Az intuitív kezelési koncepció lehetővé teszi a kotró teljes irányítását joystick, 3,5 hüvelykes kijelző, Jog Dial és billentyűzet segítségével. Elmenthető a különböző szerelések paraméterei, a kiegészítő hidraulikakör pontosan szabályozható, az olajmennyiség tökéletesen beállítható.

Az erőteljes légkondicionáló berendezés az optimálisan elhelyezett légbefúvókkal biztosítja a kellemes és fáradtságmentes munkát. Ez akár 16 °C-ra (38°C külső hőmérséklet mellett) is képes lehűteni a hőmérsékletet - ráadásul a megadott ISO-standard idő fele alatt.

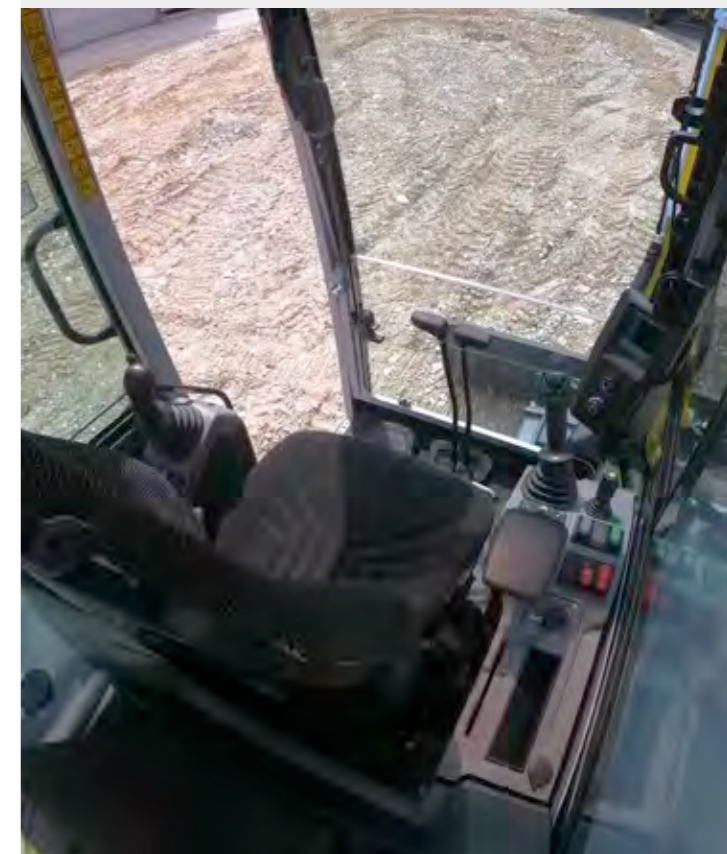

10 nagy rögzítőszem biztosítja a könnyű és gyors rögzítést, ezáltal a gép biztonságos szállítását



Konfigurációs lehetőségek

MINI KOTRÓGÉP

	EZ17E	EO3	EO3 dualpower	ET16	EZ17	ET18	ET20	ET24	EZ26	ET35	EZ36	ET42	EO50
KABIN													
Canopy hátsó ablaküveggel	-	-	-	○	-	○	○	○	-	-	-	-	-
Standard kabin	-	-	-	○	-	○	○	○	-	-	-	-	-
Canopy	●	-	-	-	-	-	-	-	-	-	-	●	●
2 ajtós kabin	-	-	-	-	-	○	○	○	-	-	-	-	-
FOPS bukókeret 1. szint	○	-	-	○	○	○	○	○	-	-	-	●	●
Rádió előkészítés	-	-	-	●	-	○	○	○	○	○	○	●	●
Rádió	-	-	-	-	-	-	-	-	○	○	○	○	○
Klímaberendezés	-	-	-	-	-	-	-	-	-	○	○	○	○
Felverődés elleni védelem	○	○	○	○	○	○	○	○	○	○	○	○	○
HIDRAULIKA													
Központi hidraulika tömlő a kanálmozgató gémen	-	○	○	-	-	-	-	-	-	-	-	-	-
Kettős működésű kiegészítő hidraulika / AUX I	●	○	○	●	●	●	●	●	●	●	●	-	-
Túlterhelés jelző advanced	○	-	-	-	○	○	○	○	○	○	○	○	○
Arányos vezérlés AUX I	-	-	-	-	-	○	○	○	○	●	●	●	●
3. Vezérlőkör / AUX II	○	-	-	-	○	○	○	○	○	-	-	○	○
Panolin HLP Synt46 (Bio)	○	○	○	○	○	○	○	○	○	○	○	○	○
Cseppmentes csatlakozó	○	-	-	○	○	○	○	○	○	○	○	○	○
Túlterhelés elleni szelep kiegészítő hidraulikához / AUX I	○	-	-	-	○	○	○	○	○	○	○	○	○
Túlterhelés elleni szelep 3. vezérlőkörhöz / AUX II	○	-	-	-	○	○	○	○	-	○	○	○	○
Powertilt /AUX III előkészítés	○	-	-	-	○	○	○	○	○	○	○	○	○
Easy Lock / AUX IV előkészítés	○	-	-	○	○	○	○	○	○	○	○	○	○
Markoló előkészítés / AUX V	○	-	-	-	○	○	○	○	○	○	○	○	○
Nyomásmentesítés kiegészítő vezérlőkörhöz	-	-	-	-	-	-	-	-	-	-	-	○	○
LAKKOZÁS													
1 speciális lakkozás RAL	○	○	○	○	○	○	○	○	○	○	○	○	○
1 speciális lakkozás nem RAL	○	○	○	○	○	○	○	○	○	○	○	-	-
Kabin/canopy speciális fényezéssel, RAL	○	-	-	○	○	○	○	○	○	○	○	○	○
GARANCIA													
Security 24 C (2 000 h)	-	○	○	○	○	○	○	○	○	○	○	○	○
Security 36 C (3 000 h)	●	○	○	○	○	○	○	○	○	○	○	○	○
Security 48 C (4 000 h)	-	○	○	○	○	○	○	○	○	○	○	○	○
Security 60 C (5 000 h)	-	○	○	○	○	○	○	○	○	○	○	○	○

● Standard ○ Opció - Nem elérhető

Átfogó monitoring rendszer.

Csökkentse a géplovas veszélyét: a Telematic globális nyomkövető rendszerünkkel. A Geofence-technológiával egyénileg határozhatja meg a gépek munkavégzési területét és azonnal értesítést kap, amint a gép elhagyja a kijelölt területet.



MINI KOTRÓGÉP

	EZ17E	EO3	EO3 dualpower	ET16	EZ17	ET18	ET20	ET24	EZ26	ET35	EZ36	ET42	EO50
EGYÉB													
VDS**	-	-	-	-	-	○	○	○	○	○	○	○	-
Visszapillantó tükör	○	-	-	-	○	○	○	○	○	○	○	○	○
Megkülönböztető jelzés LED	○	-	-	-	○	○	○	○	○	○	○	○	○
Munkalámpák elől + hátul	-	-	-	-	○	○	○	○	○	○	○	-	-
Munkalámpák elől + hátul (LED)	-	-	-	-	-	-	-	-	-	-	-	●	●
Auto-Stop	-	-	-	-	-	-	-	-	-	-	-	○	○
Ellensúly	-	-	-	-	○	-	-	-	○	○	○	○	○
Dízeltankoló szivattyú	-	-	-	-	-	-	-	-	-	-	-	○	○
Fordulatszám automatika	-	-	-	-	-	○	○	○	○	○	○	○	○
EquipCare 36 hónap (App és Manager)	○	○	○	○	○	○	○	○	○	○	○	○	○
Menetjelzés	○	○	○	○	○	○	○	○	○	○	○	○	○
Munkahenger védő lemez	-	-	-	-	-	-	-	-	-	-	-	○	○
LED-fényszórók a gémszerkezeten	○	-	-	-	-	-	-	-	-	-	-	●	●
AWS - aktív üzem jelzőfény	-	-	-	-	-	-	-	-	-	-	-	●	●
Hosszított lengőgém	○	-	-	○	○	○	○	○	○	○	○	○	○
Hosszú tolólap	-	-	-	-	-	○	○	-	-	-	-	-	-
Egyengető tolólap, forgatható	-	-	-	-	-	-	-	-	-	○	○	○	○
Holtterfigyelő kamera	-	-	-	-	-	-	-	-	-	-	-	○	○
Biztonsági óv, narancssárga	-	-	-	-	-	-	-	-	-	-	-	○	○
Kitolható futómű	●	●	●	○	●	●	●	-	-	-	-	-	-
ISO - SAE átkapcsolás	○	○	○	○	○	○	○	○	○	○	○	○	○
KAT indításgátló	○	-	-	○	○	○	○	○	○	○	○	○	○
Gumilánc*	●	●	●	●	●	●	●	●	●	●	●	●	●
Acéllánc*	○	-	-	-	○	-	-	-	○	-	○	○	○
RÁÉPÍTETT SZERSZÁMOK													
Easy Lock	○	-	-	○	○	○	○	○	○	○	○	○	○
Easy Lock + Powertilt	○	-	-	-	○	○	○	○	○	○	○	○	○
Easy Lock + Powertilt + Emelőhorog	○	-	-	-	○	○	○	○	○	○	○	○	○
MS01 mechanikus gyorscsatlakozó	-	○	○	○	○	○	○	○	○	○	○	-	-
Hidraulikus hüvelykujj előkészítése	-	-	-	-	-	-	-	-	-	○	○	○	○
Hidraulikus hüvelykujj (teljes WN)	-	-	-	-	-	-	-	-	-	○	○	-	-
Hidraulikus gyorscsatl. emelőhorog nélkül	-	-	-	○	-	-	-	-	-	-	-	-	-
Hidraulikus gyorscsatl. Lehnhoff + emelőhorog	○	-	-	-	○	○	○	○	-	-	-	○	○
Hidraulikus gyorscsatl. Lehnhoff + Powertilt + emelőhorog	○	-	-	-	○	○	○	○	-	-	-	○	○

● Standard ○ Opció - Nem elérhető * különféle szélességek választhatók, a típustól függően ** 2021-től

Méretetek

MINI KOTRÓGÉP

		EZ17E	EO3	EO3 dualpower	ET16	EZ17	ET18	ET20	ET24	EZ26	ET35	EZ36	ET42	EZ50	
MÉRETEK		EGYSÉG													
A	Magasság	mm	2 489	1 436 ⁽⁷⁾ , 2 261 ⁽⁶⁾	1 436 ⁽⁷⁾ , 2 261 ⁽⁶⁾	2 283	2 360	2 290	2 295	2 390	2 408	2 491/ 2 573*	2 491/ 2 573*	2 608	2 667
B	Járószervezet szélessége (lánc / abroncsozás)	mm	990 1 300 ⁽⁵⁾	700, 860 ⁽⁵⁾	700, 860 ⁽⁵⁾	990, 1 300 ⁽⁵⁾	990, 1 300 ⁽⁵⁾	990, 1 300 ⁽⁵⁾	990, 1 300 ⁽⁵⁾	1 400	1 570	1 630	1 750	1 750	1 960
C	Szállítási hossz (rövid kanálszár)	mm	3 584	2 747	2 747	3 645	3 585	3 855	4 050	4 030	4 255	5 268/ 5 252*	5 503/ 5 489*	5 146	5 467
C	Szállítási hossz (hosszú kanálszár)	mm	3 554	-	-	3 605	3 550	N/A	N/A	N/A	4 272	5 268/ 5 252*	5 503/ 5 489*	5 152	5 482
D	Max. ásási mélység (rövid kanálszár)	mm	2 323	1 763	1 766	2 242	2 330	2 200	2 490	2 500	2 544	3 245/ 3 166*	3 247/ 3 172*	3 344	3 467
D	Max. ásási mélység (hosszú kanálszár)	mm	2 483	-	-	2 413	2 490	2 400	2 690	2 700	2 744	3 497/ 3 416*	3 497/ 3 422*	3 544	3 667
E	Max. függőleges benyúlási mélység (rövid kanálszár)	mm	1 710	1 320	1 320	1 640	1 715	1 420	1 670	1 660	1 962	2 120	2 123	2 114	2 085
E	Max. függőleges benyúlási mélység (hosszú kanálszár)	mm	1 860	-	-	1 802	1 865	1 610	1 850	1 850	2 152	2 360	2 360	2 293	2 262
F	Max. benyúlási mélység (rövid kanálszár)	mm	3 465	2 853	2 853	3 390	3 465	3 550 ⁽⁴⁾	3 930 ⁽⁴⁾	4 040 ⁽⁴⁾	4 300 ⁽⁴⁾	4 929	4 925	5 210	5 470
F	Max. benyúlási mélység (hosszú kanálszár)	mm	3 579	-	-	3 508	3 580	3 660 ⁽⁴⁾	4 050 ⁽⁴⁾	4 160 ⁽⁴⁾	4 430 ⁽⁴⁾	5 082	5 082	5 340	5 599
G	Max. kiürítési magasság (rövid kanálszár)	mm	2 439	2 008	2 008	2 370	2 440	2 500	2 720	2 750	2 840	3 337	3 336/ 3 411*	3 573	3 655
G	Max. kiürítési magasság (hosszú kanálszár)	mm	2 553	-	-	2 493	2 550	2 620	2 840	2 870	2 970	3 489*	3 489/ 3 564*	3 703	3 784
H	Max. ásási sugár (rövid kanálszár)	mm	3 900	3 092	3 092	3 700	3 900	3 800	4 130	4 150	4 613	5 270	5 506	5 489	5 916
H	Max. ásási sugár (hosszú kanálszár)	mm	4 050	-	-	3 861	4 050	4 000	4 330	4 340	4 805	5 507	5 743	5 678	6 105
I	Max. hatótávolság a talajon (rövid kanálszár)	mm	3 848	3 046	3 046	3 650	3 850	3 700	4 030	4 025	4 481	5 158	5 391	5 376	5 794
I	Max. hatótávolság a talajon (hosszú kanálszár)	mm	4 001	-	-	3 811	4 000	3 900	4 230	4 220	4 681	5 408	5 641	5 570	5 988
J	Min. hátsó kilengési sugár	mm	660	747	747	1 075	650	1 160	1 160	1 160	759	1 168	933	1 335	1 047
K	Max. gémkitolás a kanál közepétől mérve (balra / jobbra)	mm	533/418	287/242	287/242	432/287	535/425	520/360	520/360	520/360	765/534	476/447	680/650	493/532	2 064/ 2 329
L	Tolólap magassága a talajszint felett (rövid/hosszú)	mm	271	194	194	211	390	200/300	220/300	300	388	392/505	393/505	418	410
M	Tolólap alányúlása a talajszint alatt (rövid/hosszú)	mm	390	178	178	270	275	320/380	300/360	340	411	505	505	563	443
N	Járószervezet hosszúsága – összesen	mm	1 607	1 220	1 220	1 462	1 605	1 460	1 710	1 840	2 006	2 062	2 062	2 198	2 508
O	Gémszerkezet max. kifordulási szöge jobbra	°	57	56	56	49	57	48	48	48	50	55	55	55	55
P	Gémszerkezet max. kifordulási szöge balra	°	65	55	55	73	65	77	77	77	75	70	70	70	70
Q	Lánctalp szélesség	mm	230	180	180	230	230	230	250	250	300	300	300	350	400
R	Behúzott gémszerkezet kilengési sugara középen	mm	1 635	1 085	1 085	1 195	1 625	1 580	1 660	1 160	1 641	2 008	2 245	2 175	2 505

(1) állítható gémmel (2) hibrid láncal (3) acéllánccal (4) VDS-sel (5) teleszkópos alvázal (6) ROPS-szal (7) ROPS nélkül * VDS opcióval

Lánctalpas kotrógépek

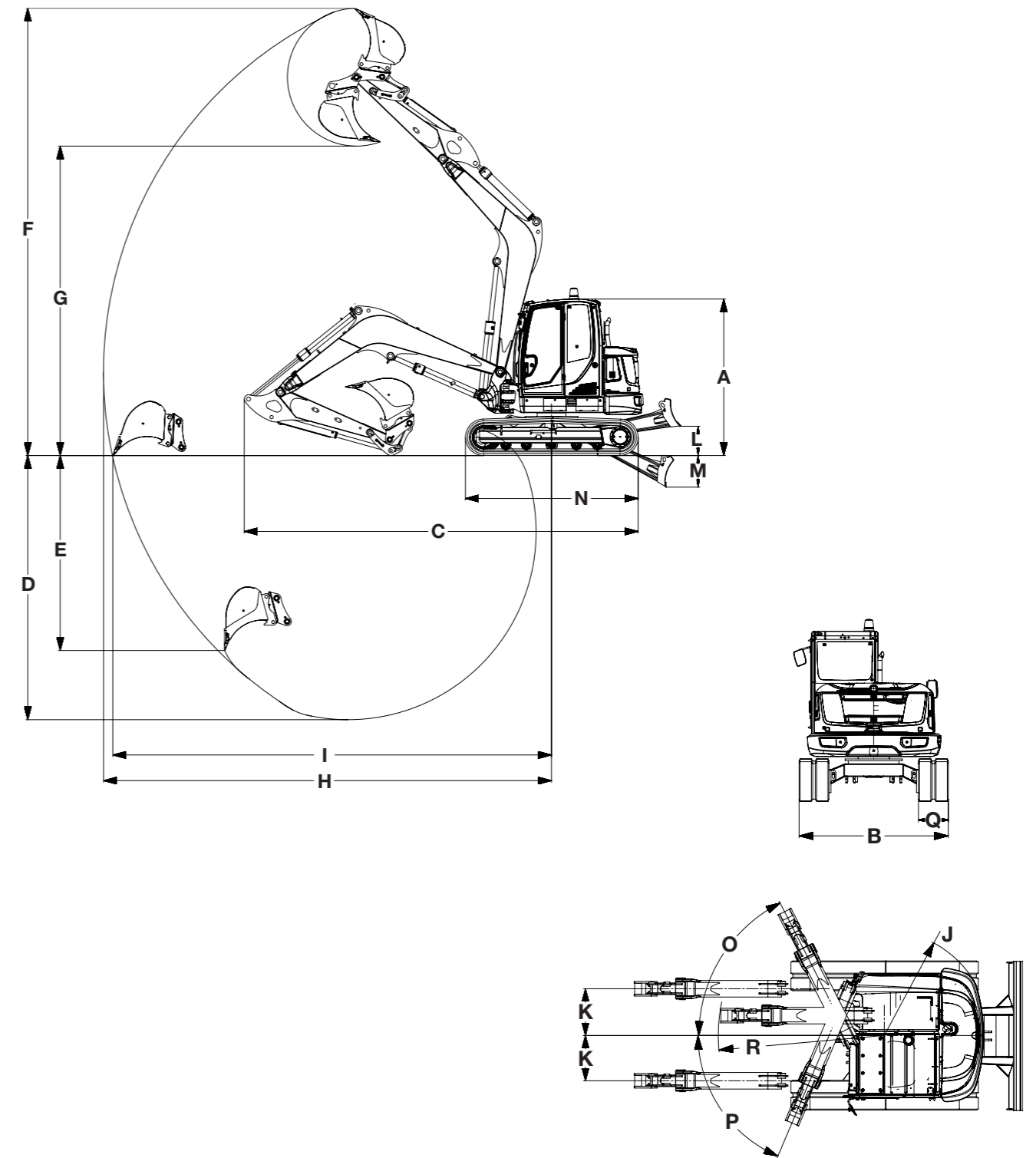

Emelőerő táblázatok

803/803 dualpower

A	MAX						2,5 m						2,0 m						1,5 m						1,0 m					
	C				D		C				D		C				D		C				D		C				D	
	Tolólap fent		Tolólap lent		Teleszkópos járószerkezet kitolva		Tolólap fent		Tolólap lent		Teleszkópos járószerkezet kitolva		Tolólap fent		Tolólap lent		Teleszkópos járószerkezet kitolva		Tolólap fent		Tolólap lent		Teleszkópos járószerkezet kitolva		Tolólap fent		Tolólap lent		Teleszkópos járószerkezet kitolva	
	-tól	-ig	-tól	-ig	-tól	-ig	-tól	-ig	-tól	-ig	-tól	-ig	-tól	-ig	-tól	-ig	-tól	-ig	-tól	-ig	-tól	-ig	-tól	-ig	-tól	-ig	-tól	-ig		
2,4 m	216	216'	216	216'	216	216'	-	-	-	-	-	-	-	-	-	-	-	-	-	-	-	-	-	-	-	-	-	-		
2,0 m	205	205'	205	205'	167	167	256	256	-	-	335	335'	318	318'	203	203'	318	318'	-	-	-	-	-	-	-	-	-	-		
1,5 m	163	163	191	191'	126	126	244	244	-	-	337	337	319	319	189	189'	439	439	438	438	-	-	567	567'	-	-	-	-		
1,0 m	142	142	177	177'	109	109	232	232	185	185'	324	324	296	296	217	217'	416	416	400	400	247	247'	569	569	600	600	-	-		
0,5 m	135	135	166	166'	103	103	-	-	184	184'	-	-	293	293	247	247'	412	412	397	397	366	366'	566	566	606	606	-	-		
0 m	137	137	155	155'	104	104	-	-	171	171'	-	-	-	-	247	247'	-	-	406	406	379	379'	575	575'	619	619	678	678'		
-0,5 m	146	146'	146	146'	115	115	-	-	-	-	-	-	293	293	215	215'	412	412	397	397	325	325'	566	566	606	606	561	561'		
-1,0 m	138	138'	138	138'	138	138'	-	-	-	-	-	-	-	-	149	149'	-	-	406	406	343	343'	575	575'	619	619	418	418'		

ET16

A	MAX						3,0 m						2,0 m						1,0 m					
	C				D		C				D		C				D		C				D	
	Tolólap fent		Tolólap lent		Teleszkópos járószerkezet kitolva		Tolólap fent		Tolólap lent		Teleszkópos járószerkezet kitolva		Tolólap fent		Tolólap lent		Teleszkópos járószerkezet kitolva		Tolólap fent		Tolólap lent		Teleszkópos járószerkezet kitolva	
	-tól	-ig	-tól	-ig	-tól	-ig	-tól	-ig	-tól	-ig	-tól	-ig	-tól	-ig	-tól	-ig	-tól	-ig	-tól	-ig	-tól	-ig	-tól	-ig
1,5 m	163	222	336	365	158	293	181	225	344	366	175	297	315	397	315	397	315	397	-	-	-	-	-	-
1,0 m	150	205	325	350	146	272	177	222	360	372	171	293	332	406	500	561	309	531	-	-	-	-	-	-
0,5 m	145	199	314	337	141	265	171	217	370	373	166	289	311	385	635	658	292	513	-	-	-	-	-	-
0,0 m	147	203	304	325	143	271	167	214	353	360	162	286	298	373	652	657	280	500	-	-	-	-	-	-
-0,5 m	157	219	296	315	153	292	165	209	323	323	160	281	292	370	588	608	275	497	975	1 226	1 480	1 708	801	1 708
-1,0 m	181	256	291	309	175	309	-	-	-	-	-	-	292	372	492	522	275	493	984	1 231	1 336	1 504	809	1 504
-1,5 m	240	313	294	313	228	313	-	-	-	-	-	-	299	373	344	397	281	397	-	-	-	-	-	-

Az összes táblázatos érték kg-ban, vízszintes helyzetben szilárd talajon, és kanál nélkül értendő.

EZ17e

A	MAX						3,0 m						2,5 m						2,0 m						1,5 m					
	C				D		C				D		C				D		C				D		C				D	
	Tolólap fent		Tolólap lent		Teleszkópos járószerkezet kitolva		Tolólap fent		Tolólap lent		Teleszkópos járószerkezet kitolva		Tolólap fent		Tolólap lent		Teleszkópos járószerkezet kitolva		Tolólap fent		Tolólap lent		Teleszkópos járószerkezet kitolva		Tolólap fent		Tolólap lent		Teleszkópos járószerkezet kitolva	
	-tól	-ig	-tól	-ig	-tól	-ig	-tól	-ig	-tól	-ig	-tól	-ig	-tól	-ig	-tól	-ig	-tól	-ig	-tól	-ig	-tól	-ig	-tól	-ig	-tól	-ig	-tól	-ig		
2,5 m	280	320	422	462	264	302	-	-	-	-	-	-	325	329	365	457	306	310	-	-	-	-	-	-	-	-	-	-		
2,0 m	222	245	419	455	209	231	240	240	411	411	226	226	326	329	352	420	308	310	-	-	-	-	-	-	-	-	-	-		
1,0 m	179	194	394	423	168	182	231	232	458	478	218	218	309	310	534	575	291	291	438	443	668	761	410	414	-	-	-			
0,0 m	175	190	369	392	165	179	219	221	479	483	206	2 018	287	289	636	637	269	271	401	403	891	904	373	376	-	-	-			
-1,0 m	211	235	354	373	198	221	217	217	374	374	204	208	282	287	496	524	264	269	396	402	685	725	368	375	643	655	1 005			
-1,5 m	267	312	354	374	251	293	-	-	-	-	-	-	287	287	401	401	269	269	402	411	524	579	375	383	654	667	788			

ET17

A	MAX						3,0 m						2,5 m						2,0 m						1,5 m					
	C				D		C				D		C				D		C				D		C				D	
	Tolólap fent		Tolólap lent		Teleszkópos járószerkezet kitolva		Tolólap fent		Tolólap lent		Teleszkópos járószerkezet kitolva		Tolólap fent		Tolólap lent		Teleszkópos járószerkezet kitolva		Tolólap fent		Tolólap lent		Teleszkópos járószerkezet kitolva		Tolólap fent		Tolólap lent		Teleszkópos járószerkezet kitolva	
	-tól	-ig	-tól	-ig	-tól	-ig	-tól	-ig	-tól	-ig	-tól	-ig	-tól	-ig	-tól	-ig	-tól	-ig	-tól	-ig	-tól	-ig	-tól	-ig	-tól	-ig	-tól	-ig		
2,5 m	238	299	434	474'	264	326	-	-	-	-	-	-	277	307	375	469'	306	334	-	-	-	-	-	-	-	-	-	-		
2,0 m	186	228	431	468'	209	251	202	222	423	423'	226	245	279	307	362	431'	308	334	-	-	-	-	-	-	-	-	-	-		
1,0 m	148	179	405	435'	168	199	194	215	471	491'	218	238	262	288	549	591'	287	291	374	413	686	781'	410	447	-	-	-			
0,0 m	144	175	380	404'	165	196	182	204	493	497'	206	227	240	268	653	655'	269	296	336	374	916	929'	373	408	-	-	-			
-1,0 m	174	217	364	384'	198	241	179	200	385	385'	204	223	234	265	511	540'	264	293	331	373	705	745'	368	408	543	609	1 034			
-1,5 m	223	289	365	386'	251	318	-	-	-	-	-	-	240	265	413	413'	269	293	338	381	540	596'	375	416	554	621	811			

Emelőerő táblázatok

ET18

A	MAX				3,0 m				2,5 m				2,0 m				1,5 m													
	C		D		C		D		C		D		C		D		C		D											
	Tolólap fent		Tolólap lent		Teleszkópos járszerkezet kitolva		Tolólap fent		Tolólap lent		Teleszkópos járszerkezet kitolva		Tolólap fent		Tolólap lent		Teleszkópos járszerkezet kitolva		Tolólap fent		Tolólap lent		Teleszkópos járszerkezet kitolva							
B	-tól	-ig	-tól	-ig	-tól	-ig	-tól	-ig	-tól	-ig	-tól	-ig	-tól	-ig	-tól	-ig	-tól	-ig	-tól	-ig	-tól	-ig	-tól	-ig	-tól	-ig	-tól	-ig		
2,5 m	196	313	341	382'	232	382	-	-	-	-	253	336'	253	344	304	366'	297	366'	-	-	-	-	-	-	-	-	-	-		
2,0 m	163	258	346	385'	195	377	183	256	335	383'	218	383'	249	341	318	379'	293	379'	-	-	-	-	-	-	-	-	-	-		
1,0 m	135	217	365	405'	165	394	171	247	392	430'	206	374	226	320	448	507'	270	483	312	435	567	673'	370	663	-	-	-	-		
0,0 m	135	465	393	434'	166	344	159	237	454	466'	194	365	204	302	573	594'	248	465	275	406	793	816'	333	636	408	611	1 271	1 271'	494	993
-1,0 m	169	286	426	464'	206	466'	-	-	-	-	-	-	201	303	541	472'	245	470	272	408	740	671'	330	641	413	621	1 089	1 089'	498	956'
-1,5 m	227	451	440	460'	274	460'	-	-	-	-	-	-	-	-	-	-	-	-	281	422	586	475'	339	475'	425	637'	851	851'	511	607'

ET20

A	MAX				3,5 m				3,0 m				2,5 m				2,0 m													
	C		D		C		D		C		D		C		D		C		D											
	Tolólap fent		Tolólap lent		Teleszkópos járszerkezet kitolva		Tolólap fent		Tolólap lent		Teleszkópos járszerkezet kitolva		Tolólap fent		Tolólap lent		Teleszkópos járszerkezet kitolva		Tolólap fent		Tolólap lent		Teleszkópos járszerkezet kitolva							
B	-tól	-ig	-tól	-ig	-tól	-ig	-tól	-ig	-tól	-ig	-tól	-ig	-tól	-ig	-tól	-ig	-tól	-ig	-tól	-ig	-tól	-ig	-tól	-ig	-tól	-ig	-tól	-ig		
2,5 m	216	322	341	382'	213	355	-	-	-	-	-	-	253	317	325	385'	260	358	355	356'	356	356'	310	356'	-	-	-	-	-	-
2,0 m	187	275	345	383'	189	304	-	-	-	-	196	196	250	316	338	378'	255	356	341	384'	341	394'	341	394'	-	-	-	-	467	467'
1,0 m	162	237	360	397'	170	263	180	240	375	399'	187	266	232	301	420	445'	237	341	308	389	502	548'	308	442	429	533	675	754'	419	608
0,0 m	165	241	382	420'	178	267	172	225	400	400'	180	251	216	287	336	501'	223	328	281	366	475	643'	286	420	388	496	872	889'	387	574
-1,0 m	207	299	407	443'	231	332	-	-	-	-	-	-	215	276	437	451'	308	320	277	364	586	578'	286	421	387	497	794	808'	390	578
-1,5 m	271	391	416	442'	317	435	-	-	-	-	-	-	-	-	-	-	-	-	286	359	443	492'	401	418	397	508	648	679'	403	574

ET24

A	MAX				3,5 m				3,0 m				2,5 m				2,0 m													
	C		D		C		D		C		D		C		D		C		D											
	Tolólap fent		Tolólap lent		Teleszkópos járszerkezet kitolva		Tolólap fent		Tolólap lent		Teleszkópos járszerkezet kitolva		Tolólap fent		Tolólap lent		Teleszkópos járszerkezet kitolva		Tolólap fent		Tolólap lent		Teleszkópos járszerkezet kitolva							
B	-tól	-ig	-tól	-ig	-tól	-ig	-tól	-ig	-tól	-ig	-tól	-ig	-tól	-ig	-tól	-ig	-tól	-ig	-tól	-ig	-tól	-ig	-tól	-ig	-tól	-ig	-tól	-ig		
2,5 m	275	356	499	552'	255	440	-	-	-	-	-	-	321	364	533	547'	319	453	444	500	513	513'	428	535'	-	-	-	-	-	-
2,0 m	238	306	507	557'	230	383	-	-	-	-	261	350	308	362	536	552'	312	447	426	490	541	569'	415	588	-	-	-	-	583	713'
1,0 m	208	267	532	580'	210	341	224	271	572	584'	231	344	293	344	627	657'	291	429	374	454	794	794'	378	558	561	643	980	1 088'	516	775
0,0 m	213	276	566	615'	224	368	219	255	574	574'	224	332	276	329	714	730'	276	417	365	428	910	932'	355	535	516	600	1 272	1 285'	485	736
-1,0 m	267	358	605	649'	300	518	-	-	-	-	-	-	277	320	618	618'	369	406	361	429	815	855'	358	544	516	605	1 098	1 147'	491	748
-1,5 m	351	504	618	646'	434	618	-	-	-	-	-	-	-	-	-	-	-	-	371	427	664	664'	484	531	526	621	819	943'	485	754

ET26

A	MAX				3,5 m				3,0 m				2,5 m				2,0 m													
	C		D		C		D		C		D		C		D		C		D											
	Tolólap fent		Tolólap lent		Teleszkópos járszerkezet kitolva		Tolólap fent		Tolólap lent		Teleszkópos járszerkezet kitolva		Tolólap fent		Tolólap lent		Teleszkópos járszerkezet kitolva		Tolólap fent		Tolólap lent		Teleszkópos járszerkezet kitolva							
B	-tól	-ig	-tól	-ig	-tól	-ig	-tól	-ig	-tól	-ig	-tól	-ig	-tól	-ig	-tól	-ig	-tól	-ig	-tól	-ig	-tól	-ig	-tól	-ig	-tól	-ig	-tól	-ig		
3,0 m	356	497	470	521'	318	454	-	-	-	-	-	-	430	505'	430	505'	402	495'	-	-	-	-	-	-	-	-	-	-	-	-
2,0 m	265	376	459	502'	236	345	335	431	462	508'	299	394	441	549'	486	549'	390	504'	597	628'	603	628'	528	628'	-	-	-	-	-	-
1,0 m	237	344	466	507'	210	315	314	411	541	573'	279	376	402	517	641	690	356	469	530	681	832	912'	464	611	-	-	-	-	-	-
0 m	243	363	478	517'	215	331	297	399	587	597'	262	363	373	496	736	750	328	449	491	648	977	992'	427	581	702	927	1 366	1 436'	599	815
-1,0 m	299	417	482	512'	264	428	-	-	-	-	-	-	370	502	579	664	324	455	488	656	783	875'	425	588	821	944	1 044	1 199'	606	830

Emelőerő táblázatok

ET35

A	MAX						4,0 m						3,0 m						2,0 m					
	C				D		C				D		C				D		C				D	
	Tolólap fent		Tolólap lent		-tól	-ig	Tolólap fent		Tolólap lent		-tól	-ig	Tolólap fent		Tolólap lent		-tól	-ig	Tolólap fent		Tolólap lent		-tól	-ig
4,0 m	642	738'	642	738'	642	738'	-	-	-	-	-	-	555	698'	555	698'	555	698'	-	-	-	-	-	-
3,0 m	514	673	653	738'	556	716'	549	636	650	650'	594	650'	537	654'	537	654'	537	654'	-	-	-	-	-	-
2,0 m	433	569	677	761'	469	623	539	740'	689	758'	583	707	724	829'	724	829'	724	829'	1 065	1 106'	1 065	1 106'	1 065	1 106'
1,0 m	404	536	710	794'	438	588	516	831'	798	851'	560	687	786	936	809	1 108'	859	1 034	1 411	1 695	1 797	2 022'	1 582	1 900
0 m	411	553	748	835'	446	607	496	892'	891	920'	540	672	741	901	767	1 292'	813	999	1 347	1 635	2 206	2 156'	1 515	1 858
- 1,0 m	462	641	790	877'	503	704	490	843'	881	881'	534	627	726	895	753	1 276'	797	992	1 341	1 644	2 042	2 028'	1 508	1 866
- 2,0 m	626	853'	816	886'	683	853'	-	-	-	-	-	-	740	896	771	982'	811	982'	1 371	1 585'	1 510	1 585'	1 510	1 585'

EZ36

A	MAX						4,0 m						3,0 m						2,0 m					
	C				D		C				D		C				D		C				D	
	Tolólap fent		Tolólap lent		-tól	-ig	Tolólap fent		Tolólap lent		-tól	-ig	Tolólap fent		Tolólap lent		-tól	-ig	Tolólap fent		Tolólap lent		-tól	-ig
4,0 m	641	710'	651	710'	633	710'	-	-	-	-	-	-	646	679'	646	679'	646	679'	-	-	-	-	-	-
3,0 m	451	627	660	713'	444	621	531	604'	604	614'	524	604'	619	621'	619	621'	619	621'	-	-	-	-	-	-
2,0 m	380	533	684	736'	373	527	518	657	681	748'	510	650	728	858'	728	858'	728	858'	1 171	1 321'	1 171	1 321'	1 171	1 321'
1,0 m	353	503	716	769'	347	497	491	633	818	869'	483	627	752	949	1 097	1 203'	743	942	1 376	1 729	2 260	2 296'	1 365	1 724
0 m	358	518	755	810'	352	512	467	615	933	952'	460	609	703	912	1 361	1 392'	693	905	1 304	1 697	2 496	2 600'	1 292	1 691
- 1,0 m	402	596	798	849'	395	589	459	614	925	893'	451	608	687	907	1 384	1 363'	677	899	1 308	1 709	2 289	2 412'	1 296	1 704
- 2,0 m	539	849'	827	849'	530	849'	-	-	-	-	-	-	702	932	1 032	1 096'	692	925	1 342	1 713	1 661	1 889'	1 330	1 708

ET42

A	MAX						4,0 m						3,0 m						2,0 m						1,0 m					
	C				D		C				D		C				D		C				D		C				D	
	Tolólap fent		Tolólap lent		-tól	-ig	Tolólap fent		Tolólap lent		-tól	-ig	Tolólap fent		Tolólap lent		-tól	-ig	Tolólap fent		Tolólap lent		-tól	-ig	Tolólap fent		Tolólap lent		-tól	-ig
4,0 m	889	973'	889	973'	834	973'	-	-	-	-	-	-	920	920'	920	920'	920	920'	-	-	-	-	-	-	-	-	-	-	-	-
3,0 m	662	848	864	930'	609	784	763	895	836	917'	702	828	-	-	-	-	-	-	-	-	-	-	-	-	-	-	-	-	-	
2,0 m	577	724	873	935'	523	670	746	880	910	971'	685	813	1 054	1 155'	1 054	1 155'	1 054	1 155'	1 736	1 736'	1 736	1 736'	1 736	1 736'	-	-	-	-	-	
1,0 m	536	685	896	957'	493	633	717	853	1 046	1 091'	656	786	1 117	1 292	1 427	1 508'	992	1 177	-	-	-	-	-	-	-	-	-	-	-	
0 m	548	705	927	987'	504	651	692	832	1 145	1 165'	633	766	1 047	1 246	1 663	1 696'	942	1 133	2 035	2 372	3 025	3 065'	1 736	2 032	-	-	-	-	-	
- 1,0 m	631	806	987	1 013'	568	743	685	831	1 067	1 102'	626	765	1 031	1 237	1 620	1 643'	942	1 125	2 005	2 385	2 666	2 788'	1 723	2 098	7 214	8 786'	7 214	8 786'	7 214	8 786'
- 2,0 m	840	980'	952	980'	764	980'	-	-	-	-	-	-	1 051	1 243	1 151	1 288'	946	1 151'	2 049	2 104'	2 104	2 104'	1 762	2 104'	6 050	6 050'	6 050	6 050'	6 050	6 050'

EZ50

A	MAX						5,0 m						4,0 m						3,0 m						2,0 m					
	C				D		C				D		C				D		C				D		C				D	
	Tolólap fent		Tolólap lent		-tól	-ig	Tolólap fent		Tolólap lent		-tól	-ig	Tolólap fent		Tolólap lent		-tól	-ig	Tolólap fent		Tolólap lent		-tól	-ig	Tolólap fent		Tolólap lent		-tól	-ig
4,0 m	852	1 058'	980	1 058'	778	1 037	-	-	-	-	-	-	891	959'	959	959'	813	959'	-	-	-	-	-	-	-	-	-	-	-	-
3,0 m	653	856	960	1 024'	599	780	-	-	-	-	-	-	885	1 008'	931	1 008'	808	971	-	-	-	-	-	-	-	-	-	-	-	-
2,0 m	572	748	971	1 031'	525	682	602	741	976	976'	553	675	856	1 046	1 084	1 149'	780	947	1 347	1 492'	1 359	1 492'	1 203	1 450	-	-	-	-	-	
1,0 m	544	715	996	1 055'	500	651	587	728	1 039	1 068'	538	663	819	1 005	1 293	1 341'	745	908	1 252	1 539	1 930	2 029'	1 114	1 366	-	-	-	-	-	
0 m	558	737	1 028	1 086'	512	670	-	-	1 065	1 065'	-	-	789	979	1 431	1 450'	716	883	1 203	1 488	2 197	2 218'	1 074	1 318	-	-	-	-	-	
- 1,0 m	678	837	1 111	1 111'	619	759	-	-	-	-	-	-	780	975	1 372	1 400'	707	879	1 194	1 486	2 063	2 116'	1 059	1 316	2 452	3 058	3 475	3 747'	2 046	2 568
- 2,0 m	935	1 074'	1 074	1 074'	845	1 031	-	-	-	-	-	-	-	-	-	-	-	-	1 216	1 515	1 520	1 669'	1 080	1 344	2 425	2 775'	2 425	2 775'	2 092	2 583

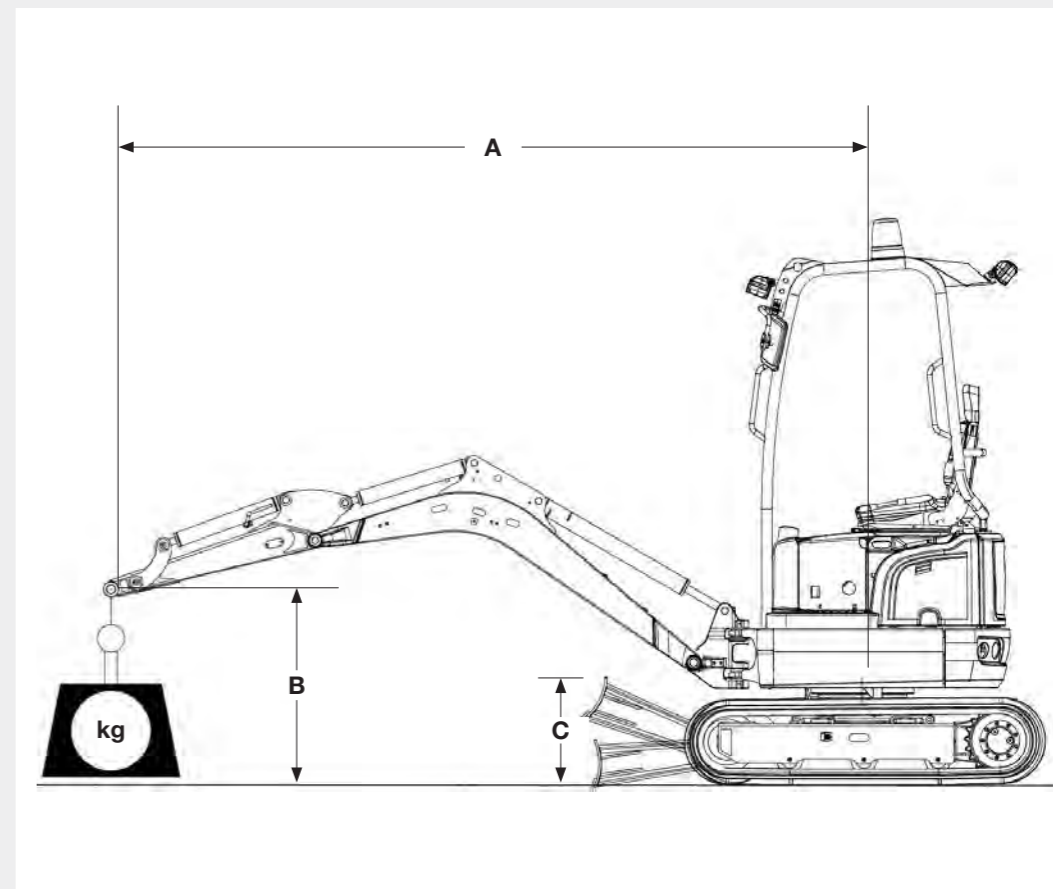

Rövidítések jelentése a táblázatokban

- A: Forgószármoly közepétől mérve
- B: Teherhorog magassága
- MAX: Engedélyezett terhelés kinyújtott kanálmozgató gémmel
- C: A tolólap fent vagy lent, menetirányban
- D: A tolólap fent, felépítmény 90° a menetirányhoz képest

* Emelőerő elektrohidraulikusan leszabályozva

A tényleges emelőerő a gép felszereltségétől függ.
Kérjük, olvassa el a vonatkozó üzemeltetési útmutatót.

Műszaki adatok

MINI KOTRÓGÉP

		EZ17e	803	803 dualpower	ET16	EZ17	ET18	ET20	ET24	EZ26	ET35	EZ36	ET42	EZ50		
ÁLTALÁNOS		EGYSÉG														
Szállítási súly*	kg	1 681	932-992	955-1 015	1 402-1 602	1 596-1 822	1 582-2 060	1 862-2 182	2 057-2 401	2 596-2 793	3 260-4 171	3 344-4 260	3 900-4 300	4 600-5 000		
Üzemi tömeg	kg	1 797-2 226	1 029-1 089	1 052-1 112	1 529-1 720	1 724-1 950	1 725-2 203	2 005-2 324	2 200-2 544	-	3 450-4 361	3 534-4 450	4 000-4 400	4 700-5 100		
Max. szakítóerő**	kN az ISO 6015 szabvány szerint	-	4,5	4,5	7,1	9,1	11,2	12,5	15	15,3	21,1	21,1	20,8	23,6		
Max. felszakító erő	kN az ISO 6015 szabvány szerint	18,7	8,9	8,9	15,3	18,7	18,8	18,8	21,8	22,5	35	35	43,8	45		
MOTOR		EGYSÉG														
Gyártó	-	-	Yanmar	Meghajtás vagy beépített dízelmotorral (vö. 803) vagy elektromotorral a HPU8 aggregátorban	Yanmar	Yanmar	Yanmar	Yanmar	Yanmar	Yanmar	Yanmar	Yanmar	Perkins dízelmotor	Perkins dízelmotor		
Modell	-	-	3TNV70		3TNV76	3TNV76	3TNV76	3TNV76	3TNV76	3TNV76	3TNV76	3TNV76	3TNV88F-EPWN	3TNV88F-EPWN	403J-E17T	403J-E17T
Kivitel	-	-	Vízűtéses 3 henger Dízel motor		Vízűtéses 3 henger Dízel motor	Vízűtéses, 3 hengeres dízelmotor	Vízűtéses, 3 hengeres dízelmotor	Vízűtéses, 3 hengeres dízelmotor	Vízűtéses, 3 hengeres dízelmotor	Vízűtéses, 3 hengeres dízelmotor	Vízűtéses, 3 hengeres dízelmotor	Vízűtéses, 3 hengeres dízelmotor	Vízűtéses, 3 hengeres dízelmotor	Vízűtéses, 3 hengeres dízelmotor	Vízűtéses, 3 hengeres dízelmotor	Vízűtéses, 3 hengeres turbó motor
Lökettérfogat	cm ³	-	854		1 116	1 116	1 116	1 116	1 116	1 116	1 115	1 642	1 642	1 662	1 662	
Motorteljesítmény	az ISO kW / LE szerint	16,5	9,6/13		13,2/17,9	13,4/18,2	13,4/18,2	13,4/18,2	13,4/18,2	13,4/18,2	15,2/20,7	17,8/18,2	17,8/18,2	36/46,6	36/46,6	
Üzemanyagtartály méret	l	-	7	24	22	24	24	24	24	36	44	44	80	80		
Emissziós szabvány	-	-	Stage 5	Stage 5					Stage 5							
HIDRAULIKA		EGYSÉG														
Hidraulikarendszer / szivattyúk	-	Load Sensing Hidraulika-rendszer/ 1 teljesítménypumpa	Összteljesítmény szabályozás / 2 hidraulika szivattyú	LUDV hidraulika szivattyúval	Load Sensing Hidraulika-rendszer/ 1 teljesítménypumpa	Összteljesítmény szabályozás / 2 teljesítmény pumpa, 2 hidraulika szivattyú	Dupla beállítás szivattyú, Fogaskerék szivattyú	2 axiális dugattyús szivattyú/ 2 hidraulika szivattyú	Load Sensing Flow Sharing/ axiáldugattyús szivattyú							
Max. szállítóteljesítmény	l/perc	39,6	10,7 + 10,7	10,7 + 10,7	33,3	39,6	23,8+23,8 +19,4+6,4	23,8+23,8 +19,4+6,4	26,1+26,1 +19,4+6,4	30,8+30,8 +21,4+7,2	2x41,3+ 23,1+10,9	2x41,3+ 23,1+10,9	90	126		
Üzemi nyomás a munka és menetelő dinamikához	bar	240	170	170	200	240	200	200	240	225	240	240	245	245		
Üzemi nyomás forgó rész	bar	160	70	70	130	150	125	150	150	206	195	195	206	209		
Kiegészítő hidraulika max. szállított mennyiség	l/perc	5	22	22	34	36,1	41,5	41,5	43	52,2	66,1	66,1	90	126		
FUTÓMŰ		EGYSÉG														
Szabad hasmagasság	mm	-	132	132	180	160	210	170	295	280	251	251	300	305		
Max. haladási sebesség	km/óra	4,8	1,8	1,8	4,1	4,8	5,3	4,1	4	3,8	2,7/4,7	2,7/4,7	4,8	4,9		
Talajnyomás, alapgép	kg/cm ²	-	0,25	0,25	0,26	0,28	0,30	0,28	0,29	0,27	0,36-0,46	0,36-0,46	-	-		
ZAJSZINT KIBOCSÁTÁS		EGYSÉG														
Hangteljesítmény-szint (L _{WA})	dBA a 2000/14/EK szabvány szerint	-	93	93	92	93	93	93	93	93	-	-	-	-		
Hangnyomás-szint (L _{PA})	dBA az ISO 6394 szabvány szerint	-	77	77	79	79	75,8	75,8	75,8	79	-	-	-	-		

* alapgép + 10% üzemanyagtartály-tartalom ** rövid kanálmozgató gémmel

HPU8	MODELL	HOSSZÚSÁG	SZÉLESSÉG	MAGASSÁG	TÖMEG	MOTOR	TELJESÍTMÉNY	FESZÜLTSG	ÁRAMFELVÉTEL	SZÁLLÍTOTT MENNYISÉG HIDRAULIKA SZIVATTYÚ	ÜZEMI NYOMÁS	HIDRAULIKA OLAJ TARTÁLYTARTALOM	HIDRAULIKA TÖMLŐ HOSSZA
	HPU8	930 mm	720 mm	1 000 mm	192 kg hidraulika olajjal	3 fázisú elektromotor	7,5 kW	400 V	16 A	20 l/perc	210 bar	9,6 l	12 m

Minden adat az alapgépre vonatkozik. A változtatás jogát fenntartjuk.

A Wacker Neuson termékprogram több mint 300 különböző terméksorozatot tartalmaz különféle változatokban. A további opciók kiválasztásával változhatnak a termékadatok. Ezért az itt felsorolt ill. ábrázolt Wacker Neuson termék nem mindegyike szállítható, vagy engedélyezett minden országban. Az ábrázolt Wacker Neuson termékek példák, és mint ilyenek, rendszeres módosítások tárgyát képezik – szívesen nyújtunk át Önnek kívánságra konkrét ajánlatot!

Utánnyomás csak a Wacker Neuson írásos engedélyével.

© Wacker Neuson SE

MINI KOTRÓGÉP

		EZ17e
	EGYSÉG	
Akkumulátorfeszültség	V	48
Névleges kapacitás / teljesítmény	kWh	23,4
Töltési idő	h	5,5 (400V/16A-nél) – 11 (230V/13A)
Működési idő	-	1 munkanap
Motor	kW	16,5 kW

Mindennapi munkájában folyamatosan kihívásokkal szembesül. Mindenre kínálunk Önnek megfelelő megoldást és segítünk, hogy egy lépéssel mindig a versenytársai előtt járjon. Kínálatunkban mindent megtalál, amire csak szüksége van: **Wacker Neuson – all it takes!**

Termékek



Betontechnika

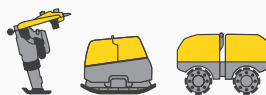

Tömörítés

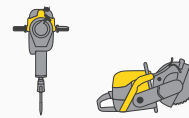

Bontástechnika



Forgó-kotrók



Homlokrakodók



Teleszkópos rakodók



Dömperek



Áramfejlesztők

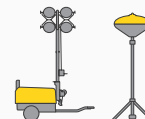

Megvilágítás



Szivattyúk

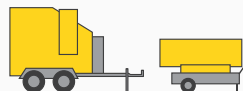

Fűtők



Használt gépek

Szolgáltatások



Finanszírozás
Egyszerű, átlátható és kifejezetten Önnek készült Finanszírozási lehetőségek



Javítás és karbantartás
Első osztályú és gyors karbantartás. Javítás eredeti pótalkatrészekkel.



Akadémia
Bővítjük tudását: gyakorlatorientált és ideális tanulási környezetben.



EquipCare
Minden, a gépekkel kapcsolatos dolog áttekintése App-al vagy PC-n - EquipCare.



Bérbeadás
Óvja likviditását és béreljen igény szerint kiváló minőségű építőipari berendezéseket.



Beton-specialisták
Specialistáink a projekt minden fázisában tanácsaikkal segítik Önt.



eStore
Rendeljen kényelmesen eredeti pótalkatrészeket az interneten – valamennyi Wacker Neuson termékcsoporthoz.



Minden perc számít:
Közel 150 000 eredeti Wacker Neuson pótalkatrészt tudunk a lehető legrövidebb időn belül az építési helyszínre szállítani.

Pótalkatrészek

www.wackerneuson.com



WN.EMEA.10290.V03.HU